

# Simple



Chiave cifrata che inibisce la scheda ed evita l'accidentale riavvio del motoriduttore

## BARRIERA AUTOMATICA PER AUTOVEICOLI

- Disponibile nella versione a 24V per passaggi fino a 4 metri.
- Bilanciamento asta automatico mediante molla a torsione premontata.
- Sistema di posizione a muro **BREVETTATO**, piuttosto che a pavimento.
- Lampeggiatore di segnalazione integrato.
- Centrale di comando posizionata ergonomicamente e di facile accesso.
- Encoder per la rilevazione dell'ostacolo.
- Sblocco con chiave personalizzata.



| Codice  | Nome     | Versione                            | Tensione | Sbarra max. |
|---------|----------|-------------------------------------|----------|-------------|
| 6130021 | Simple C | Motoriduttore e Lynx 05 incorporata | 24V      | 4 m.*       |

\*Lunghezza utile uguale a 200 mm meno della lunghezza nominale.

## DIMENSIONI OPERATORE



| Caratteristiche Tecniche                             | Simple              |
|--|---------------------|
| Alimentazione (V)                                    | 230                 |
| Motore elettrico (V)                                 | 24                  |
| Potenza nominale motore (W)                          | 48                  |
| Corrente (A)   | 0,35                |
| Coppia max. a 24Vdc (Nm)                             | 130                 |
| Tempo nominale apertura /chiusura (sec) <sup>1</sup> | 3                   |
| Frequenza d'utilizzo a 20°C                          | 300 cicli al giorno |
| Temp. di funzionamento (°C)                          | -20 +55             |
| Rumorosità (dBA)                                     | >70                 |
| Grado di protezione                                  | IP44                |
| Peso operatore (Kg)                                  | 20 (38 Simple Kit)  |

1 - Tempo di apertura per installazioni eseguite in modo corretto alle quote indicate nelle istruzioni di montaggio e senza rallentamenti.

TANTI PARTICOLARI CHE FANNO LA DIFFERENZA.

Simple offre una funzionalità superiore riducendo i tempi di installazione.



#### **FACILITÀ DI INSTALLAZIONE**

Non necessita di regolazioni della molla di bilanciamento.  
La centrale elettronica è posizionata in una sede ergonomica e facilmente accessibile.



#### **SUPPORTO FOTOCELLULA INTEGRATO**

Pratico supporto integrato nel design del prodotto, che consente di posizionare la fotocellula in linea con l'asta.



#### **LAMPEGGIANTE INTEGRATO**

Il design innovativo genera 2 fasce luminose che segnalano il movimento.



#### **SBLOCCO FACILE**

Innovativo sistema protetto da una chiave personalizzata che inibisce la scheda ed evita l'accidentale riavvio del motoriduttore.



#### **SISTEMA RILEVAMENTO OSTACOLI**

Simple è munita di un sistema di sicurezza che rileva immediatamente la presenza di un ostacolo e inverte il moto dell'asta.

SCHEMA DI CABLAGGIO ELETTRICO

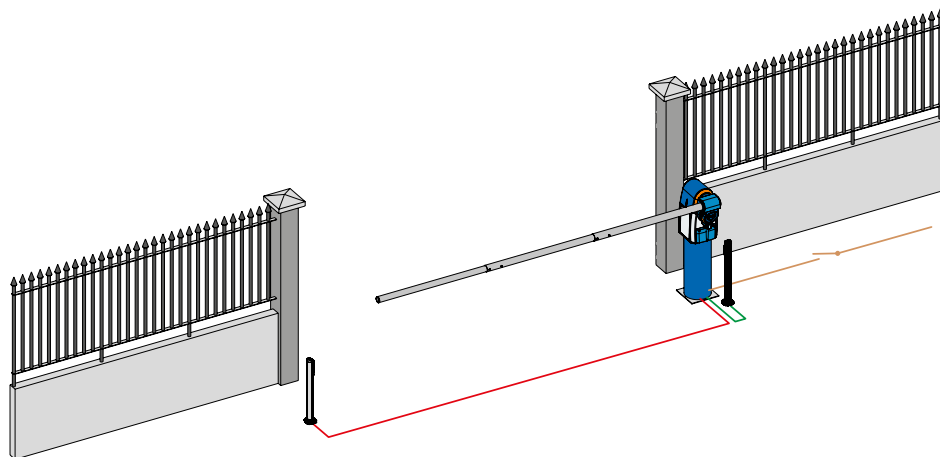

- Linea . . . . .3x1,5 mm<sup>2</sup>
- Fotocellula TX . . . . .2x0,5 mm<sup>2</sup>
- Fotocellula RX . . . . .4x0,5 mm<sup>2</sup>

INSTALLAZIONE TIPO

| Q.tà | Descrizione materiale   | Codice articolo |
|------|---|-----------------|
| 1    | Corpo barriera SIMPLE C con apparecchiatura elettronica LYNX 05 incorporata | 6130021         |
| 1    | Kit basamento   | 6100192         |
| 1    | Tasca porta asta diam. 50 per asta  | 6100194         |
| 1    | Modulo di frequenza RQFZ 433 MHz  | 6100145         |
| 1    | Trasmittente bicanale KILO TX2 JLC  | 6100332         |

Materiale da aggiungere per ottenere la configurazione come da Schema di Cablaggio

| Q.tà | Descrizione materiale          | Codice articolo |
|------|--------------------------------|-----------------|
| 1    | Coppia di fotocellule VEGA     | 6100147         |
| 2    | Colonna per fotocellula        | 6100149         |
| 2    | Piastra fondazione per colonna | 6100150         |

ACCESSORI



**KIT BATTERIA**  
Completo di scheda di ricarica.

Cod. **6100144**



**KIT STAFFA A MURO**

Cod. **6100193**



**KIT BASAMENTO**

Cod. **6100192**



**KIT SUPPORTO FOTOCELLULE**  
Fotocellule Vega e Vision per kit basamento.

Cod. **6100227**



**TASCA**  
Tasca Ø 50 mm per aste 4 m.

Cod. **6100194**



**ASTA**  
Telescopica  
Ø 50 - 4 m.

Cod. **6100197**



**MODULI DI RADIOFREQUENZA**  
RQFZ 3PIN per GENIUS.  
433 MHz

Cod. **6100145**

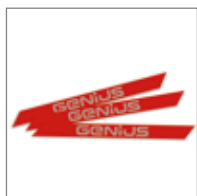

**KIT ADESIVI**  
6 adesivi logo Genius.

Cod. **6100201**



**KIT BILANCIAMENTO**  
Kit bilanciamento per asta Simple con lunghezza ridotta rispetto allo standard.

| Tipo asta  | L standard m. | L min. m. |
|------------|---------------|-----------|
| asta fissa | 4             | 2,80      |

Cod. **6100200**

868 MHz

Cod. **6100146**