

## Barriera automatica 24V MHTM™

Lunghezza asta max

10 m

Tempo di apertura

8 s

Frequenza d'utilizzo

Usò continuo



- Basamento in acciaio e corpo/cover in alluminio verniciato
- Unità di azionamento MHTM™ MicroDrive, scheda elettronica di comando MGC PRO facilmente accessibile nella parte alta della barriera con loop detector bicanale integrato
- Elevata protezione con siepe anti-scavalamento



### DIMENSIONI E CARATTERISTICHE TECNICHE

Modello	ACCESS XL2	ACCESS XXL
Tensione di alimentazione di rete	Switching: 85 ÷ 264 V~ 50/60Hz	
Motore elettrico	Brushless 24V~	
Potenza media	35W medio	
Tipo di materiale	Basamento in Acciaio e corpo in Alluminio	
Tipo di trattamento	Verniciatura in poliestere - corpo RAL2000 porta RAL7021	
Encoder	Integrato nel motoriduttore MHTM™ MicroDrive	
Tipo di rallentamento	Elettronico e meccanico	
Tipo di asta	Microboom XL ottagonale	
Temperatura ambiente di esercizio	-30°C ÷ +55°C	
Grado di protezione	IP54	
Peso	108Kg	112 Kg
Dimensioni (LxPxH)	435 x 360 x 1164 mm	
Lunghezza max asta	6m (con siepe anti-scavalamento)	Fino 10m
Tempo di apertura	6s	8s
Frequenza di utilizzo	100%	
Apparecchiatura elettronica	MGC Pro	

## MODELLI FAMIGLIA

Modello	Codice articolo
XL2 6m con siepe	Vedi tabella
XXL 9m	Vedi tabella
XXL 10m	Vedi tabella
XXL 9m con siepe	Vedi tabella
XXL 10m con siepe	Vedi tabella

## CONFEZIONI

**XL2 e XXL comprendono:** Corpo barriera, motoriduttore elettromeccanico MHTM con trasmissione moto, apparecchiatura elettronica, accessori di installazione  
**NON** sono comprese aste e accessori

## TABELLA CODICI DI ORDINAZIONE BARRIERA

Modello	Asta	Lunghezza asta	Codice versione SX	Codice versione DX
Access XL2	MicroBoom XL con forcella di supporto e siepe anti-scavalcamento H1,8m	6m	ACXL2LA_0031	ACXL2RA_0045
	MicroBoom XL con forcella di supporto e siepe anti-scavalcamento H1,3m	6m	ACXL2LA_0224	ACXL2RA_0322
	MicroBoom XL con piedino di supporto e siepe anti-scavalcamento H1,3m	6m	ACXL2LA_0183	ACXL2RA_0238
	MicroBoom XL con piedino di supporto e siepe anti-scavalcamento H1,8m	6m	ACXL2LA_0129	ACXL2RA_0039
Access XXL	MicroBoom XL con forcella di supporto	9m	ACXXLLA_0003	ACXXLRA_0003
	MicroBoom XL con piedino di supporto	9m	ACXXLLA_0008	ACXXLRA_0018
	MicroBoom XL con piedino di supporto e siepe standard	9m	ACXXLLA_0039	ACXXLRA_0076
	MicroBoom XL con forcella di supporto e siepe standard	9m	◆	ACXXLRA_0069
	MicroBoom XL con forcella di supporto	10m	ACXXLLA_0004	ACXXLRA_0004
	MicroBoom XL con piedino di supporto	10m	ACXXLLA_0005	ACXXLRA_0019
	MicroBoom XL con piedino di supporto e siepe standard	10m	ACXXLLA_0023	◆
	MicroBoom XL con forcella di supporto e siepe standard	10m	◆	ACXXLRA_0056

◆ Per un'offerta economica contattare il referente commerciale FAAC di zona.

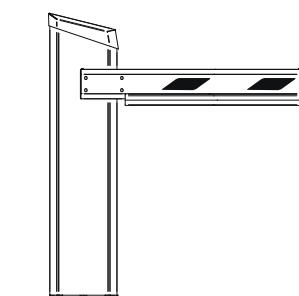

Barriera sinistra

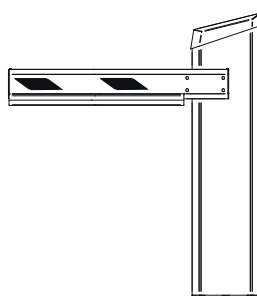

Barriera destra

Il corpo barriera destro o sinistro si determina guardando la barriera dal lato opposto al fissaggio asta. Normalmente l'asta si trova all'esterno della proprietà. Il corpo barriera è fornito di molle di bilanciamento necessarie per la configurazione indicata. Asta, piedino e/o forcella di supporto devono sempre essere ordinati separatamente.

## NOTA

Le barriere Access XL2 / XXL richiedono l'utilizzo di dispositivi di sicurezza monitorati prima del movimento. La scheda di comando MGC Pro è dotata di loop detector bicanale, nel caso in cui i loop non venissero utilizzati è necessario utilizzare almeno una coppia di fotocellule LS11.

## APPARECCHIATURE ELETTRICHE



Scheda di controllo MGC PRO  
(incorporata nell'automatismo)  
Info a pag. 187

MGC PRO

## ASTE OTTAGONALI



Asta MicroBoom XL

Lunghezza	Codice articolo
6 m - predisposta per siepe anti-scavalamento, versione destra	MICXL06000_0002
6 m - predisposta per siepe anti-scavalamento, versione sinistra	MICXL06000_0004
9 m	MICXL09000_0000
10 m	MICXL10000_0000

## ACCESSORI



Siepe anti-scavalamento H1,3m  
varco 6m

GUE060000\_0000



Siepe anti-scavalamento H1,8m  
varco 6m

GUE060000\_0001



Siepe standard varco fino a 9m

GS09000\_0000



Siepe standard varco fino a 10m

GS10000\_0000

## ACCESSORI

Accessori fissaggio  
corpo barriera

BSS51



Piedino regolabile

PS01



Forcella regolabile  
(fino a 6m) AP01

AP\_0000



Forcella regolabile  
(oltre 6m) AP51

APXL\_0000

Kit di fissaggio per  
forcella regolabil

BSAP01

Fotocellula per  
barriere Access

LS11

**QUOTE D'INSTALLAZIONE (MM) ACCESS XL2**

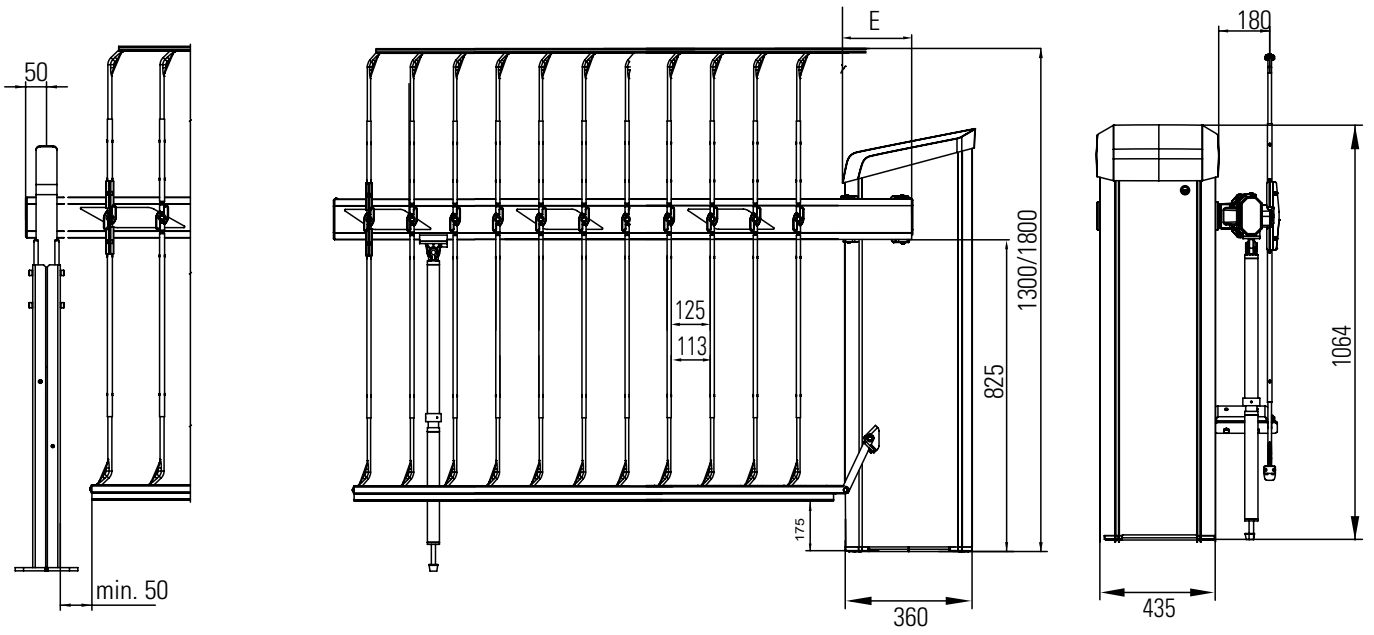

**QUOTE D'INSTALLAZIONE (MM) ACCESS XXL**

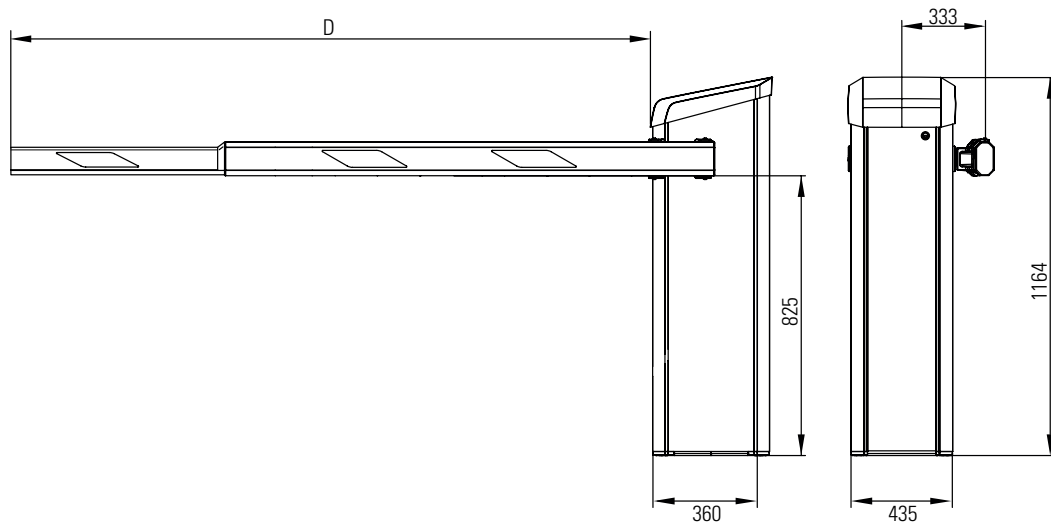

**QUOTE D'INSTALLAZIONE (MM) ACCESS XXL CON SIEPE**

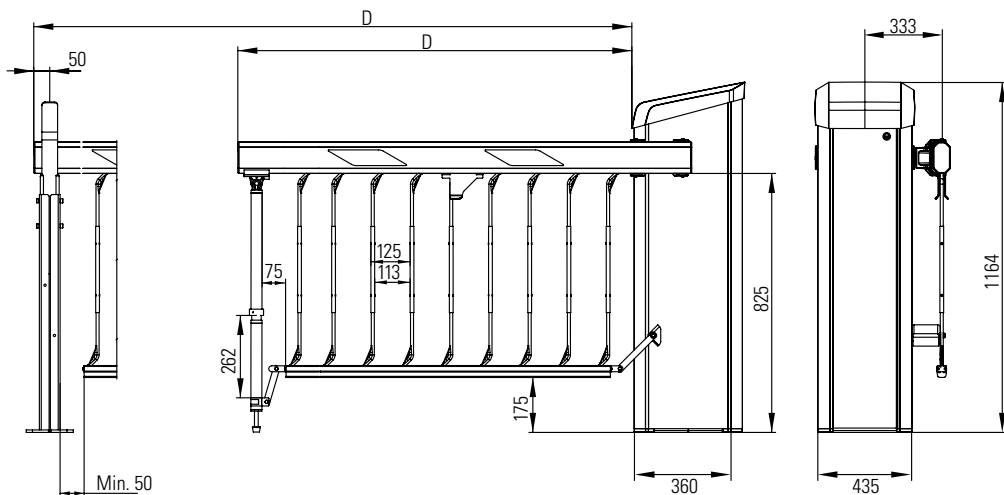

Per ulteriori configurazioni consultare il manuale di istruzioni