



MEDIO
TRANSITO

Peso max anta

500 Kg

Velocità max

12 m/min.

740

Motoriduttore 230V



- Programmazione semplificata grazie al display e alla scheda precablata e girevole.
- Finecorsa magnetico.
- Encoder incorporato per inversione su ostacolo e gestione precisa dell'apertura e del rallentamento.



DIMENSIONI E CARATTERISTICHE TECNICHE

Modello	740 E Z16 con encoder
Tensione di alimentazione di rete	220-240V~ 50/60 Hz
Motore elettrico	Asincrono monofase
Potenza max	350 W
Coppia max	18 Nm (*)
Forza max di spinta	450 N (*)
Rapporto di riduzione	1:25
Larghezza max anta	15 m
Velocità dell'anta	12 m/min
Regolazione velocità e controllo motore	No
Finecorsa	Magnetico
Pignone	Z16 modulo 4
Encoder	Encoder ottico
Regolazione della forza	Tramite scheda elettronica
Temperatura ambiente di esercizio	-20°C ÷ +55°C
Termoprotezione	140°C
Grado di protezione	IP44
Peso	10 Kg
Dimensioni (LxPxH)	295 x 181 x 320 mm
Peso max anta	500 Kg
Frequenza di utilizzo	S3 - 30%
Apparecchiatura elettronica	740D incorporata
Dispositivo di sblocco	Manopola di sblocco rotativa - chiave cifrata
Condensatore di spunto	10 µF

(*) dati riferiti a 230V~ 50Hz.

MODELLI FAMIGLIA

Modello	Codice articolo
740 E Z16 con encoder	1097805

CONFEZIONI

740 comprende: un motoriduttore elettromeccanico con apparecchiatura elettronica 740D, encoder per sicurezza antischiacciamento, pignone per cremagliera, due chiavi di sblocco, piastra di fondazione, magnetici di finecorsa.

APPARECCHIATURE ELETTRONICHE



Scheda 740D
(incorporata
nell'automatismo)
Info a pag. 190

202269

CREMAGLIERE



Cremagliera zincata 30x12 mod. 4
attacchi a saldare inclusi (conf. 4
pezzi da 1m)

490122



Cremagliera zincata 30x8 mod. 4
attacchi a saldare inclusi (conf. 4
pezzi da 1m)

490123

>>



Cremagliera zincata 30x12 mod. 4
attacchi fissaggio mecc. inclusi
(conf. 4 pezzi da 1m)

490124



Cremagliera zincata 30x8 mod. 4
attacchi fissaggio mecc. inclusi
(conf. 4 pezzi da 1m)

490125



Cremagliera nylon 30x20 mod.4 con
anima in acciaio (conf. 4pezzi da
1m)♦

490333



Kit n°4 viti di fissaggio ad avvitare
(conf. da 4 kit) da abbinare a 1 m di
490333

390178

QUOTE D'INSTALLAZIONE (MM)

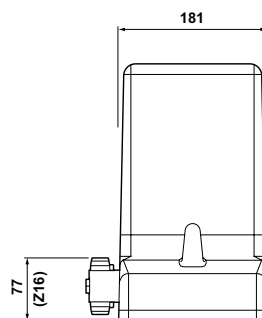
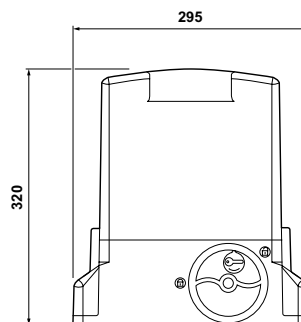

NOTA

♦ Peso massimo del cancello: 400kg.

Per ulteriori configurazioni consultare il manuale di istruzioni