

Automazioni per cancelli scorrevoli



**MEDIO**  
TRANSITO

Peso max anta

400 Kg

Velocità max

18 m/min.



# C720

## Motoriduttore 24V in bassa tensione



- Nuovo principio di riduzione brevettato FAAC: rendimento elevatissimo (>80%) ed efficienza energetica.
- Finecorsa magnetico.
- Scheda elettronica di controllo con dispositivo antischiacciamento ed encoder elettronico.



### DIMENSIONI E CARATTERISTICHE TECNICHE

Modello	C720 24V
Tensione di alimentazione di rete	220-240V~ 50/60 Hz
Motore elettrico	Motore a spazzole 24V
Potenza max	170 W
Coppia max	18 Nm
Forza max di spinta	320 N
Rapporto di riduzione	1:49
Larghezza max anta	15 m
Velocità dell'anta	18 m/min (regolabile)
Regolazione velocità e controllo motore	Sì - Regolazione elettronica
Finecorsa	Magnetico
Pignone	Z28 modulo 4
Encoder	Encoder elettronico
Regolazione della forza	Tramite scheda elettronica
Temperatura ambiente di esercizio	-20°C ÷ +55°C
Grado di protezione	IP44
Peso	8 Kg
Dimensioni (LxPxH)	304 x 180 x 282 mm
Peso max anta	400 Kg
Frequenza di utilizzo	100 %
Apparecchiatura elettronica	E721 incorporata

## MODELLI FAMIGLIA

Modello	Codice articolo
C720 24V	109320

## CONFEZIONI

**C720 comprende:** un attuatore elettromeccanico in bassa tensione con apparecchiatura elettronica E721, pignone per cremagliera, una chiave di sblocco, piastra di fondazione.

## APPARECCHIATURE ELETTRONICHE



Scheda elettronica E721 (incorporata nell'automatismo)  
Info a pag. 190

63002485

## ACCESSORI



Kit batteria d'emergenza XBAT 24 ♦

390923



Serratura di sblocco con chiave personalizzata

712501001-10



Kit serratura di sblocco personalizzata (confez. Da 10 pz)

424002

## CREMAGLIERE



Cremagliera zincata 30x12 mod. 4 attacchi a saldare inclusi (conf. 4 pezzi da 1m)

490122



Cremagliera zincata 30x8 mod. 4 attacchi a saldare inclusi (conf. 4 pezzi da 1m)

490123



Cremagliera zincata 30x12 mod. 4 attacchi fissaggio mecc. inclusi (conf. 4 pezzi da 1m)

490124



Cremagliera zincata 30x8 mod. 4 attacchi fissaggio mecc. inclusi (conf. 4 pezzi da 1m)

490125



Cremagliera nylon 30x20 mod. 4 con anima in acciaio (conf. 4pezzi da 1m) ♦

490333

>>



Kit n°4 viti di fissaggio ad avvitare (conf. da 4 kit) da abbinare a 1 m di 490333

390178

## NOTA

♦ Peso massimo del cancello: 400kg.

## QUOTE D'INSTALLAZIONE (MM)

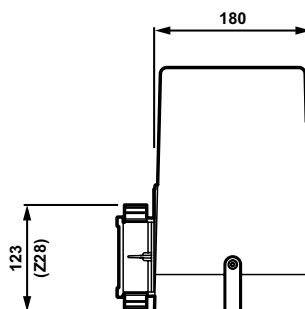
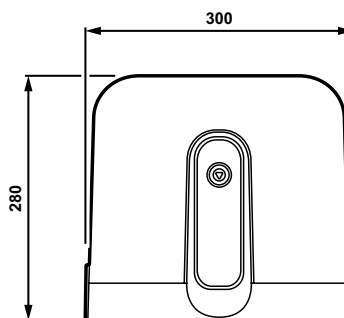

Per ulteriori configurazioni consultare il manuale di istruzioni