

Automazioni per ante a battente esterno



ALTO
TRANSITO



Larghezza max singola anta

1,8 - 3 m (con
elettroserratura)

402

Attuatore oleodinamico 230V



- Ingombro minimo, ideale per installazione in spazi ridotti.
- Rivestimento anticorrosione ad alta resistenza agli agenti atmosferici.
- Versione irreversibile in apertura CBC (con blocco in chiusura) e reversibile SBS (senza blocco slow)



Sistema SAFEzone:
402 + E045S o E145S
+ SAFEcoder



Sistema
GREENtech:
402 + E045S o
E145S



DIMENSIONI E CARATTERISTICHE TECNICHE

Modello	402 CBC	402 SBS
Tensione di alimentazione di rete		220-240V~ 50/60 Hz
Motore elettrico		Asincrono monofase
Potenza max		220 W
Forza max di spinta	5000 N (*)	6900 N (*)
Velocità max stelo	13 mm/s (*)	10 mm/s (*)
Portata gruppo motore-pompa	1 lpm (*)	0,75 lpm (*)
Corsa dello stelo		250 mm
Angolo max apertura anta		110°
Temperatura ambiente di esercizio		-20°C ÷ + 55°C
Termoprotezione		120°C
Grado di protezione		IP55
Peso		6,5 Kg
Frequenza di utilizzo		55 cicli/ora
Larghezza max anta	1,80 m	3 m (con elettroserratura)
Tipo di olio		FAAC HP OIL
Staffe di fissaggio	Attacco posteriore a saldare/avvitare - attacco anteriore a saldare/avvitare	
Dimensioni (LxPxH)		959 x 85 x 85 mm
Apparecchiatura elettronica		Non compresa

(*) dati riferiti a 230V~ 50Hz.

MODELLI FAMIGLIA

Modello	Codice articolo
402 CBC	104468
402 SBS	104474

CONFEZIONI

402 CBC comprende: un attuatore oleodinamico con blocco idraulico in chiusura, accessori per l'installazione, una chiave di sblocco triangolare, un condensatore di spunto 8 μ F 400V.

402 SBS comprende: un attuatore oleodinamico senza blocco idraulico in chiusura, accessori per l'installazione, una chiave di sblocco triangolare, un condensatore di spunto 8 μ F 400V.

APPARECCHIATURE ELETTRONICHE



Scheda elettronica E145S
Info a pag. 188

790076



Scheda elettronica E045S
Info a pag. 188

790077

ACCESSORI



Contenitore mod. L per schede elettroniche

720118



Contenitore mod. E per schede elettroniche

720119



Contenitore mod. LM per schede elettroniche

720309

>>



Piastra a murare

737604



Chiave di sblocco supplementare triangolare (confez. da 10 pz.)

713002



SAFEcoder encoder assoluto magnetico BUS (Brevetto FAAC)

404040



Interfaccia BUS XIB (per scheda E045, E045S, E024S o E034 con fotocellula no BUS)

790062



Kit 2 Staffe posteriori ad avvitare

490349

QUOTE D'INSTALLAZIONE (MM)

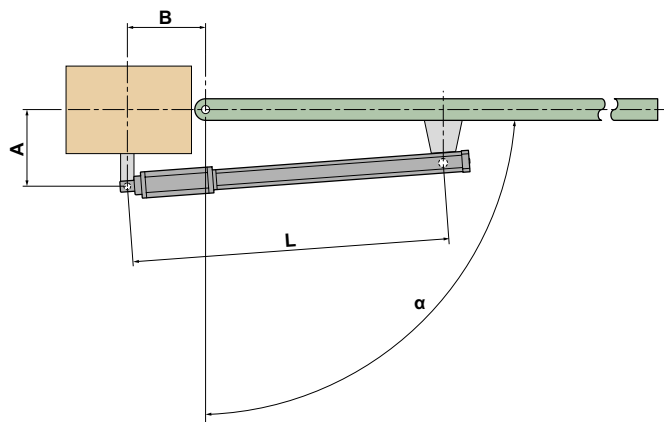

	α	A	B	L
402	90°	120	120	910
	100°	100	100	

NOTA

Per gli attuatori senza blocco occorre installare un'elettroserratura.

Per ulteriori configurazioni consultare il manuale di istruzioni