

Automazioni per
cancelli scorrevoli



ALTO
TRANSITO



Peso max anta

1.800 Kg

Velocità max

9,5 - 12 m/min.

NEW

844 C

Motoriduttore 230V



- Motoriduttore rinnovato grazie alla scheda elettronica di controllo integrata E781 che dispone di livelli di controllo regolabili di velocità. Include due ingressi dedicati per coste di sicurezza (NC o 8,2 KOhm) e tecnologia Bus2Easy
- Nuovo controllo motore retroattivo dotato di encoder ad alta risoluzione, 844 C offre rampe di accelerazione e decelerazione più fluide, ottimizzazione della forza riduzione dei consumi e sensibilità regolabile al rilevamento degli ostacoli
- Compatibile con Simply Connect e con la nuova tecnologia radio FDS



DIMENSIONI E CARATTERISTICHE TECNICHE

(*) dati riferiti a 230V~ 50Hz.

Modello	844 C Z16
Tensione di alimentazione di rete	220-240V~ 50/60 Hz
Potenza max	230 W
Pignone	Z16 modulo 4
Forza max di spinta	1300 N
Peso max anta	1800 Kg
Velocità max anta	9.6 m/min
Lunghezza max anta	40 m
Spazio di fermata	30 mm
Grado di protezione	IP44
Condensatore di spunto	18 µF
Temperatura ambiente di esercizio	-20° ÷ +55°C *
Frequenza di utilizzo	Uso continuo
Termoprotezione	120°C autoripristinanti
Peso	16.9 Kg

(*) In versione a 230V può funzionare a temperature da +55° a +65° alle seguenti condizioni: Frequenza di utilizzo 28 cicli/h, Carico massimo sugli accessori (inclusi accessori Bus2Easy) 400 mA (anziché 500 mA). I cicli/ora sono riferiti ad un'anta di peso massimo e di 5 mt di larghezza.

MODELLI FAMIGLIA

Modello	Codice articolo
844 C Z16	109925
844	109926

CONFEZIONI

844 C Z16, predisposta per applicazioni a cremagliera, comprende: un motoriduttore con pignone e scheda elettronica E781, encoder per sicurezza antischiacciamento, magneti di finecorsa, chiave di sblocco, carter copriviti.

APPARECCHIATURE ELETTRONICHE



Scheda elettronica E781
Info a pag. 190

63003478

ACCESSORI



Piastra di fondazione con regolazioni laterali ed in altezza

737816



Serratura con chiave personalizzata 1-10

71275101-10



Kit n°4 viti di fissaggio ad avvitare (conf. da 4 kit) da abbinare a 1 m di 490333

390178

CREMAGLIERE



Cremagliera zincata 30x12 mod. 4 attacchi a saldare inclusi (conf. 4 pezzi da 1m)

490122



Cremagliera zincata 30x8 mod. 4 attacchi a saldare inclusi (conf. 4 pezzi da 1m)

490123



Cremagliera zincata 30x12 mod. 4 attacchi fissaggio mecc. inclusi (conf. 4 pezzi da 1m)

490124



Cremagliera zincata 30x8 mod. 4 attacchi fissaggio mecc. inclusi (conf. 4 pezzi da 1m)

490125



Cremagliera nylon 30x20 mod. 4 con anima in acciaio (conf. 4pezzi da 1m)*

490333

QUOTE D'INSTALLAZIONE (MM)

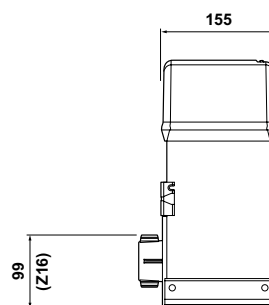
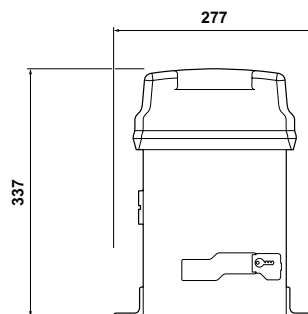

PIGNONI



Pignone Z20 cremagliera

719167



Pignone Z16 cremagliera

719130

NOTA

* Peso massimo del cancello: 400kg.

Per ulteriori configurazioni consultare il manuale di istruzioni