



ATTUATORE A BRACCIO ARTICOLATO PER CANCELLI A BATTENTE

- Disponibile nella versione a 24V
- Ante fino a 2,5 metri
- Incorpora la funzione ENV (Encoder Nominale Virtuale)
- Sistema G-WAY (con scheda Brain 06)
- Sblocco rotativo e accesso con chiave personalizzata
- Cinematismo interno composto da corona in bronzo e vite senza fine in acciaio
- Finecorsa meccanici regolabili integrati
- Permette l'installazione anche su pilastri di grosse dimensioni.

Codice	Nome	Versione	Tensione	Anta max.	Tipologia uso
6170135	Compas 24	Irreversibile	24V	2,5 m.	Residenziale
6170136	Compas 24 C	Irreversibile con centrale Brain 06	24V	2,5 m.	Residenziale

DIMENSIONI OPERATORE

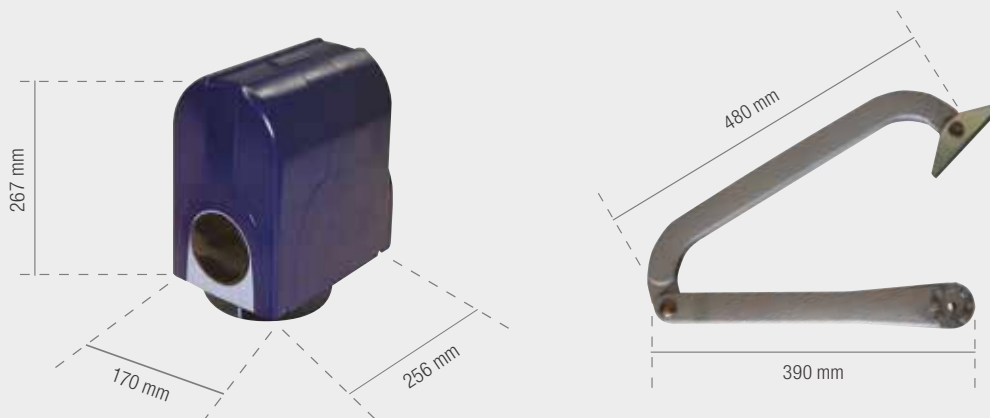

Caratteristiche Tecniche	Compas 24	Compas 24 C
Alimentazione (V)	24	24
Potenza nominale (W)	120	140
Coppia Max. (Nm)	250	250
Velocità angolare (°/sec)	13	13
Peso anta Max. (Kg) ¹	310	310
Cicli Max. consecutivi	30	30
Frequenza d'utilizzo a 20°C	continua	continua
Temp. di funzionamento (°C)	20 +55	20 +55
Grado di protezione	IP44	IP44
Peso (kg)	7	8,7

N.B.

1 - Il peso dell'anta è in base alla lunghezza, per ante m. 2,5 max. Kg 200, per ante m 1 max. Kg 310. Con ante oltre 2 m è obbligatorio installare l'elettroserratura al fine di garantire il blocco dell'anta.

SCHEMA DI CABLAGGIO ELETTRICO

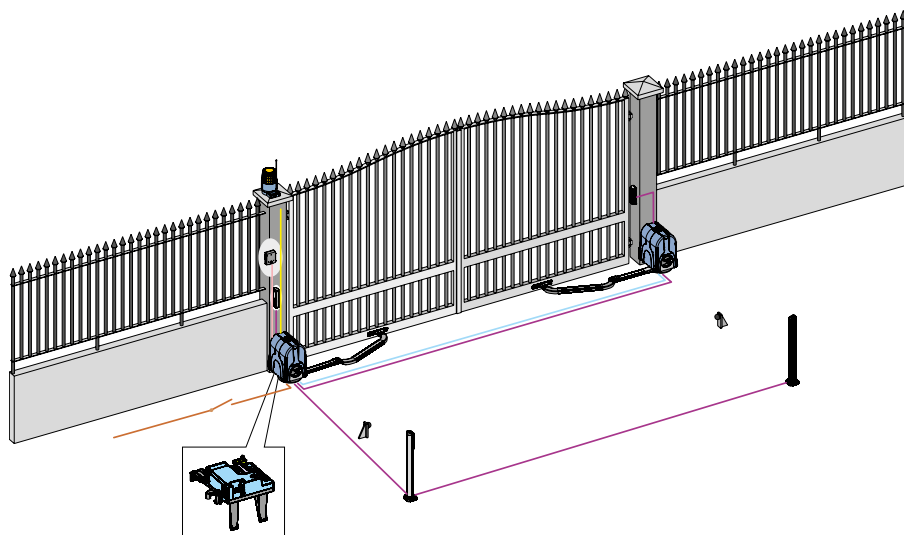

- Linea3x1,5 mm²
- Motore*2x2,5 mm²
- Lampeggiante2x1,5 mm²
- Selettore.2x0,5 mm²
- Collegamento BUS . . .2x0,5 mm²

* Distanza massima motore dalla centrale 10 m.

INSTALLAZIONE TIPO

Q.tà	Descrizione materiale	Codice articolo
1	Attuatore COMPAS 24 C - scheda elettronica e braccio articolato	6170136
1	Attuatore COMPAS 24 con braccio articolato	6170135
1	Modulo di frequenza RQFZ 868 MHz	6100146
1	Trasmittente bicanale KILO TX2 JLC	6100332
1	Lampeggiatore GUARD 24V	6100054
1	Coppia di fotocellule VEGA BUS	6100148
1	Pulsante a chiave da esterno QUICK 1	JA31101-15

Materiale da aggiungere per ottenere la configurazione come da Schema di Cablaggio

Q.tà	Descrizione materiale	Codice articolo
1	Coppia di fotocellule VEGA BUS	6100148
2	Colonna per fotocellula	6100149
2	Piastra fondazione per colonna	6100150

ACCESSORI



MODULI DI RADIOFREQUENZA
RQFZ 3PIN per GENIUS.
433 MHz

Cod. **6100145**



KIT BATTERIA
Completo di scheda di ricarica.

Cod. **6100144**



ARMO 24V
Con dispositivo di sblocco e pulsante di comando.

Cod. **6100221**



SERRATURA
A cilindro per ARMO n. 1-10

Cod. **610025701-10**



KIT SBLOCCO
Da abbinare al contenitore ARMO

Cod. **6100228**

868 MHz

Cod. **6100146**