



AUTOMATISMO PER SERRANDE

- Completamente esente da manutenzioni, silenzioso e di rapida installazione
- Sblocco manuale che agisce direttamente sulla riduzione così che il serramento risulta più leggero
- Regolazione micrometrica del fincorsa in modo semiautomatico

Codice	Nome	Versione	Tensione	Ø corona	Ø albero serranda	Capacità di sollevamento
6140003	Shutter 15 R	Reversibile	230V	200 ¹	60 ²	170 kg
6140004	Shutter 15	Irreversibile con freno elettromagnetico	230V	200 ¹	60 ²	170 kg
6140009	Shutter 20 R	Reversibile	230V	240	76	280 kg
6140010	Shutter 20	Irreversibile con freno elettromagnetico	230V	240	76	260 kg
6140005	Shutter B 40	Bimotore irreversibile con freno elettromagnetico	230V	240	76	360 kg

DIMENSIONI OPERATORE

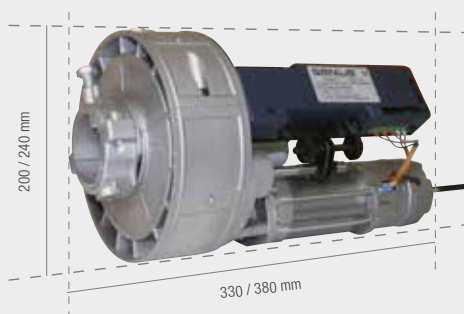

Caratteristiche Tecniche	15 (200/60)	15 R (200/60)	20 (240/76)	20 R (240/76)	B 40 (240/76)
Alimentazione (V)	230	230	230	230	230
Frequenza alimentazione (Hz)	50	50	50	50	50
Coppia (Nm)	170		280		400
Potenza (W)	630		1260		
Assorbimento (A)	2.7		5.4		
Tempo max. di lavoro (Min.)			4		
Altezza max. serranda (m)			6		
Temp. di funzionamento (°C)			-20 +55		

N.B.

1 - Il diametro della corona può passare a Ø 220 mm utilizzando l'apposita fascia in plastica inclusa nella confezione nei modelli Shutter 15.

2 - Utilizzabile anche con alberi di diametro Ø 48mm, Ø 42mm o Ø 33mm aggiungendo i manicotti adattatori opzionali indicati nella pagina seguente.

SCHEMA DI CABLAGGIO ELETTRICO

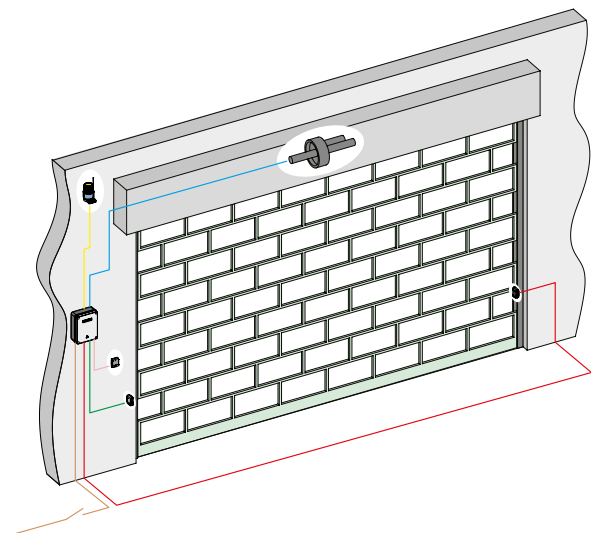

■	Linea3x1,5 mm ²
■	Motore4x1,5 mm ²
■	Lampeggiante2x1,5 mm ²
■	Selettore.2x0,5 mm ²
■	Fotocellula TX2x0,5 mm ²
■	Fotocellula RX4x0,5 mm ²

INSTALLAZIONE TIPO

Q.tà	Descrizione materiale	Codice articolo
1	Motoriduttore SHUTTER 15 R	6140003
1	Elettrofreno per SHUTTER 15	6100247
1	Apparecchiatura GEO 13 con logica "passo passo"	6100306
1	Contenitore per scheda	6100140
1	Selettore a chiave antieffrazione con sblocco a leva ARMO 24	6100221

Materiale da aggiungere per ottenere la configurazione come da Schema di Cablaggio

Q.tà	Descrizione materiale	Codice articolo
1	Coppia di fotocellule VEGA	6100147
1	Lampeggiatore GUARD 230V	6100052

ACCESSORI



ARMO 24V
Con dispositivo di sblocco e pulsante di comando.

Cod. **6100221**



ARMO 230V
Con dispositivo di sblocco e pulsante di comando.

Cod. **6100220**



SERRATURA
A cilindro per ARMO n. 1-10

Cod. **610025701-10**



KIT ELETTROFRENO

Cod. **6100247**



ADATTATORI PER ALBERO SERRANDA
Adattatore per tubo 60/33
Per Shutter 15

Cod. **6100273**

per tubo 60/42

Cod. **6100274**

per tubo 60/48

Cod. **6100275**